

OCTOPUS JUNIOR



Helautomatisk sträckfilmsmaskin för pallstatat gods

OCTOPUS JUNIOR

EFFEKTIV OCH EKONOMISK LÖSNING FÖR INPACKNING AV PALLAR

Octopus Juniors driftsäkerhet och funktion bygger på 20 års erfarenhet och kontinuerlig produktutveckling av denna inpackningsmaskin av ringtyp.

Octopus Junior sträckfilmvar produktpallar på det mest ekonomiska och bästa möjliga sättet, och använder sig av exempelvis enkel inslagning, dubbelinslagning och bandinslagning. Den packar pallar av olika typ och storlek utan att packningsparametrarna behöver ändras (t.ex. Chep-, Euro-, halv- och kvartspallar) – olika palltyper kan matas in i maskinen i slumpmässig följd.

Octopus Juniors filmvagn är utrustad med en effektiv Power Pre Stretch-försträckningsenhet. Den inställda filmspänningen runt produkten förblir densamma, oberoende av godsets storlek eller form. Separat start-, inslagnings- och slutspänning under inslagningsproceduren ger problemfri produktion.

Octopus Junior är utrustad med en automatisk svets- och skäranordning.

Maskinen fungerar som en fristående enhet, men kan lätt integreras i en automatisk förpackningslinje. Användaren kan välja inslagningsprogram med en extern signal. Uppgifter såsom packningsmetod, antal start- och slutvarv samt överlappning kan anges i packningsprogrammet.

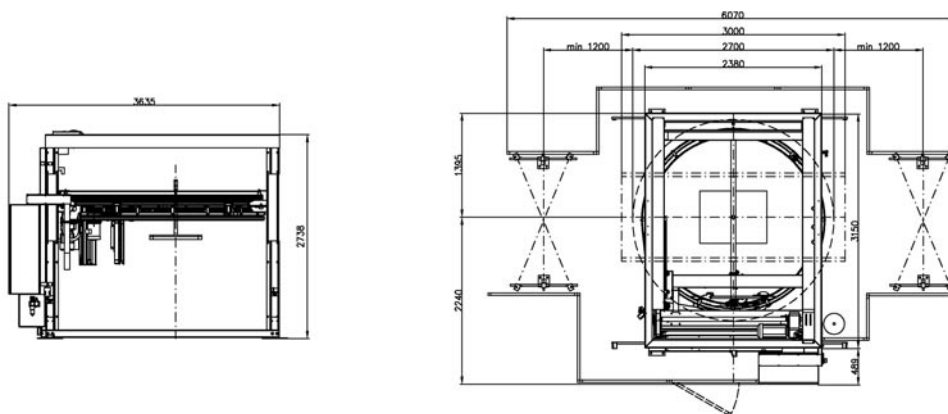

Teknisk specifikation

Kapacitet: Upp till 50 pallar/h
- beroende på pallhöjd, inslagningsprogram och banhastighet

Lastens mått (mm):
Max. pallhöjd: 2400 (på ett 500 mm högt transportband)
Max. palldiagonal: 1800

Transportmått (mm): 3900 x 2500 x 2860 (L x B x H)
Vikt: 1500 kg

Sträckfilm:
Bredd: 500 mm
Max. rulldiameter: 300 mm
Bobindiameter: 76 mm
Tjocklek: 17 – 30 µm

Max. effektbehov: 5,0 kW
Spänning: 3x380 V växelström/50Hz, 3x400 V växelström/50Hz, 3x415 V växelström/50Hz
24 VDC

Styrspänning: 24 VDC
Tryckluft: 0,6 Mpa, 9 l/cykel
Ljudnivå: <74dB (A)



Power Pre Stretch-filmvagnen matar filmen jämnt med en försträckningsfaktor på upp till 300%.

Steglös, justerbar sekundär försträckning garanterar optimal inpackning av ett stort produktområde.

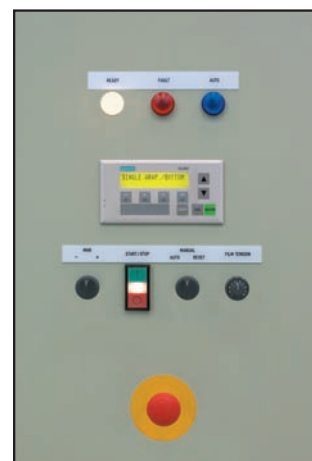

Användarvänlig manöverpanel